

Koude oplossing voor Winkel

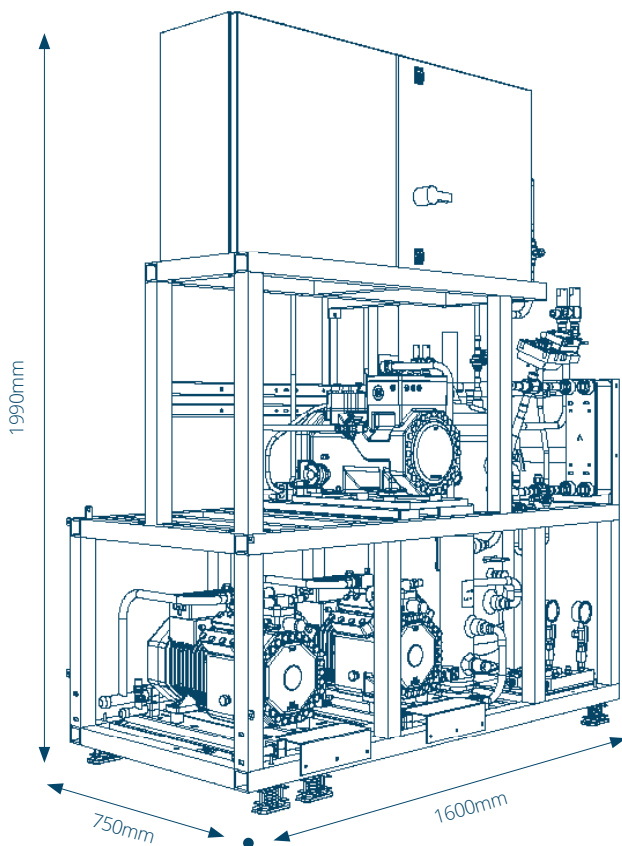

CO₂ transkritische racks



*Beschikbaar met
geluidsdemping*

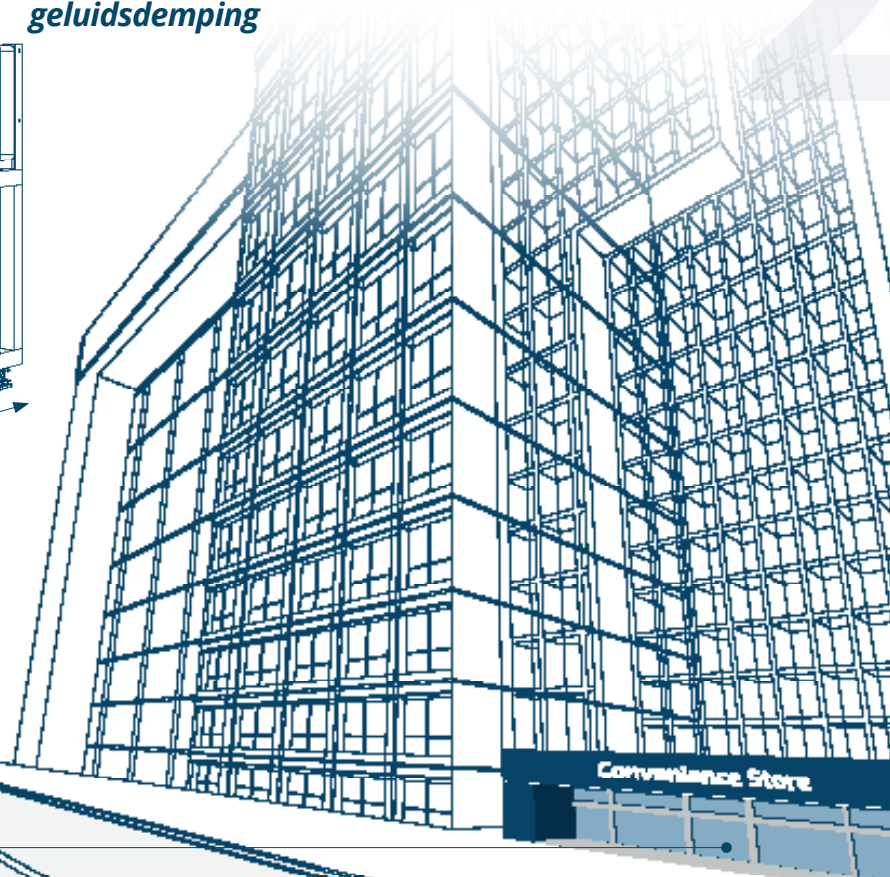



Algemene data

| | |
|---|------------|
| Vloeistofvat volume (liter) | 70 |
| Koelcapaciteit regeling MT met Varistep (%) | 25-100% |
| Elektrische voeding (V/ph/Hz) | 400/3+N/50 |
| Lengte (met elektrisch paneel voorzijde) (mm) | 1600mm |
| Breedte (mm) | 750mm |
| Hoogte (met elektrisch paneel voorzijde) (mm) | 1990mm |

Optioneel

- Frequentieregelaar LT 30-70 Hz
- Warmtewisselaar + 3-weg klep
- Geluidsreducerende behuizing ($\pm 2564 \times 1350 \times 2240$ mm)
- Elektrisch paneel aan korte zijde (zie afbeelding)
- Standaard behuizing voor buiten installatie
- Energiemeter
- CAREL regelaar, HP-MP kleppen

Standaard ontwerp drukken

- Hoge druk: 120 bar
- Vloeistofvat druk: 80 bar
- MT zuigdruk: 60 bar (optioneel 80 bar)
- LT zuigdruk: 60 bar (optioneel 80 bar)

Standaard onderdelen

- Elektronische olieniveauregelaar Traxoil op iedere compressor
- Vervangbaar oliefilter/droger
- Onderhoudsvrije olieafscheider met geïntegreerd oliereservoir
- Elektronische minimum vloeistofniveauschakelaar
- Vloeistof-Flash interne warmtewisselaar
- Danfoss AKPC 572 met Modbus communicatie met Bitzer IQ module
- Persgas verdeelstuk verbonden met veiligheidskleppen
- Parameterinstelling en getest in fabriek

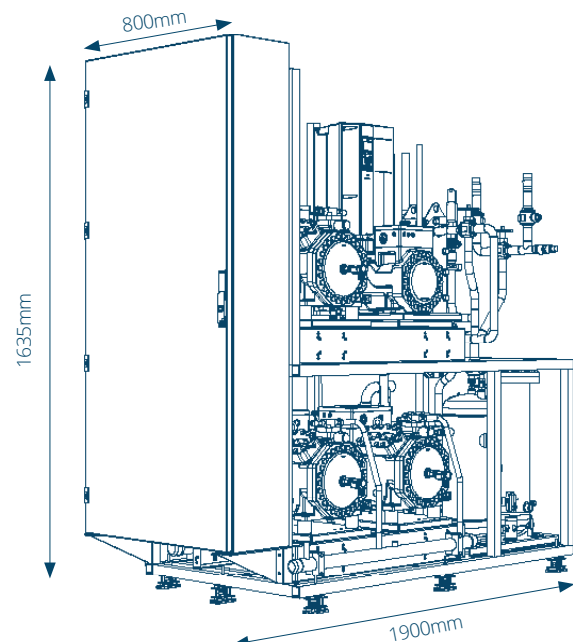

| UNIT MODEL | Qo MT | Qo LT | Qgc | Imax | LRA | Pmax | Gewicht | Geluids- vermogen | Geluidsdruk @10m |
|-----------------------------------|-------|-------|-----|------|-------|------|---------|----------------------|------------------|
| | kW | kW | kW | A | A | kW | kg | dB(A) | dB(A) |
| MT | | | | | | | | | |
| MWS 2x043 MTDX | 16,60 | - | 27 | 21,6 | 124,4 | 11,8 | 535 | 83 | 55 |
| MWS 065+043 MTDX | 21,80 | - | 34 | 26,8 | 144,6 | 14,5 | 540 | 84 | 56 |
| MWS 2x065 MTDX | 27,00 | - | 42 | 32,0 | 164,8 | 17,2 | 545 | 84 | 56 |
| MWS 096+065 MTDX | 33,40 | - | 52 | 38,4 | 179,4 | 21,5 | 550 | 85 | 57 |
| MWS 2x096 MTDX | 39,80 | - | 62 | 44,8 | 194,0 | 25,8 | 555 | 85 | 57 |
| MWS 096+2x065 MTDX | 46,50 | - | 73 | 54,4 | 261,8 | 30,1 | 690 | 86 | 58 |
| MWS 2x096+065 MTDX | 53,10 | - | 83 | 60,8 | 276,4 | 34,4 | 700 | 86 | 58 |
| MWS 3x096 MTDX | 59,50 | - | 93 | 67,2 | 291,0 | 38,7 | 710 | 87 | 59 |
| BOOSTER MT/LT | | | | | | | | | |
| MWS 2x043 MTDX + UMCE 007 HBT | 12,21 | 3,30 | 27 | 24,5 | 150,4 | 12,9 | 650 | 83 | 55 |
| MWS 065+043 MTDX + UMCE 007 HBT | 17,40 | 3,30 | 34 | 29,7 | 170,6 | 15,6 | 655 | 84 | 56 |
| MWS 2x065 MTDX + UMCE 007 HBT | 22,60 | 3,30 | 42 | 34,9 | 190,8 | 18,3 | 660 | 84 | 56 |
| MWS 2x065 MTDX + UMCE 010 HBT | 20,35 | 5,20 | 42 | 35,7 | 190,8 | 19,1 | 662 | 84 | 56 |
| MWS 096+065 MTDX + UMCE 010 HBT | 26,72 | 5,20 | 52 | 42,1 | 205,4 | 23,4 | 667 | 85 | 57 |
| MWS 2x096 MTDX + UMCE 010 HBT | 33,15 | 5,20 | 62 | 48,5 | 220,0 | 27,7 | 670 | 85 | 57 |
| MWS 2x096 MTDX + UMCE 020 HBT | 32,00 | 6,61 | 62 | 50,1 | 231,0 | 28,3 | 675 | 85 | 57 |
| MWS 2x096+65 MTDX + UMCE 020 HBT | 44,60 | 6,61 | 83 | 66,1 | 313,4 | 36,9 | 845 | 87 | 59 |
| MWS 3x096 MTDX + UMCE 020 HBT | 50,90 | 6,61 | 93 | 72,5 | 328,0 | 41,2 | 850 | 87 | 59 |
| MWS 2x096+065 MTDX + UMCE 030 HBT | 42,50 | 8,53 | 83 | 67,0 | 320,4 | 37,5 | 853 | 87 | 59 |
| MWS 3x096 MTDX+ UMCE 030 HBT | 48,85 | 8,53 | 93 | 73,4 | 335,0 | 41,8 | 857 | 87 | 59 |
| MWS 096+065 MTDX+ UMCE 2x007 HBT | 25,10 | 6,57 | 52 | 44,2 | 231,4 | 23,7 | 805 | 85 | 57 |
| MWS 2x096 MTDX+ UMCE 2x007 HBT | 31,50 | 6,57 | 62 | 50,6 | 246,0 | 28,0 | 810 | 85 | 57 |

MT Koelcapaciteit @ -8°C (50 Hz) | Gaskoeler uittrede temperatuur = 35°C | LT Koelcapaciteit @ -30°C (50 Hz)

COMPRESSOR BITZER MODEL

| | |
|-----------|----------|
| MT CP 043 | 4PTE-6K |
| MT CP 065 | 4MTE-7K |
| MT CP 096 | 4KTE-10K |
| LT CP 007 | 2MME-07K |
| LT CP 010 | 2KME-1K |
| LT CP 020 | 2JME-2K |
| LT CP 030 | 2HME-3K |

Producten / Applicaties

Commerciële koeling

- Kleine winkels
- Restaurants
- Catering
- Benzinstation

- Buurtsupermarkten
- To-Go supermarkten

- Reguliere supermarkten
- Kouderuimtes voor voedselopslag

Industriële koeling

- Voedsel verwerking
- XL supermarkten
- Logistieke centra

BOOSTER - MWT

LEAN BOOSTER - MWL

SMART BOOSTER - MWS

Beschikbare opties

| | SMART BOOSTER | LEAN BOOSTER | BOOSTER |
|---|---------------|--------------|---------|
| | MWS | MWL | MWT |
| Max. aantal transkritische compressoren (MT+IT) | 2/3 | 3 | 8 |
| Max. aantal subkritische compressoren | 2/1 | 2 | 6 |
| Parallel compressoren | NB | J | J |
| Digitale capaciteitsregeling CRII | J | J | J |
| Ejector vloeistof | NB | NB | J |
| Ejector damp | NB | NB | J |
| Warmteterugwinning (tapwater) | J | J | J |
| Warmteterugwinning (verwarming) | NB | NB | J |
| Buitenunit met behuizing | J | J | J |
| Unit met geïntegreerde gaskoeler | NB | J | J |
| AC lading | NB | NB | J |
| Mechanische subkoeler | J* | J* | J |
| 3-weg gaskoeler by-pass klep | NB | NB | J |
| Back-up regelaar | NB | J | J |

J* = Ja beschikbaar reserveonderdeel
NB = Niet beschikbaar



CELSIS^o

**Warm.
Koud.
Geregeld.**

Celsis B.V.
Aruba 21
7332 BJ Apeldoorn

t +31 55 533 45 29
e info@celsisbv.nl
w www.celsisbv.nl